

# A/E155 - A/E182



A/E 182

## SEGAOSSA DA BANCO IN ACCIAIO INOX

- Miglior rapporto prezzo/prestazioni
- Per il dettaglio e la ristorazione
- Struttura e sportello in acciaio inox
- Colonna SX. Piano di lavoro stabile e resistente
- Superfici lisce e senza trappole di sporco
- Facile manutenzione pulizia: raschiatori smontabili
- Motore ad alta velocità autoventilato con frenatura elettronica
- Dispositivo N.V.R. a bassa tensione (24 V) pulsanti start/stop e emergenza a fungo
- Finecorsa di sicurezza sullo sportello
- A richiesta: cavalletto in acciaio inox e lame speciali

## STAINLESS STEEL BONE SAWS FOR COUNTERS

- Top performance at an unbeatable price
- For retail and collective catering
- Stainless steel casing and access door
- Column on the left side. Strong, stable working table
- Smooth surfaces, easy to clean, without dirt traps
- Easy cleaning and maintenance - removable blade scraper detachable
- High-speed self-ventilating motor, electronic brake
- N.V.R. low tension (24V) safety device, with start, emergency stop and safety limit switch
- Safety limit switch on the door
- On request: stainless steel stand and special blades

## SCIE A OS EN ACIER INOX POUR COMPTOIR

- Rapport optimal performances/prix
- Pour le détail et la restauration collective
- Carrosserie et portillon en acier inox
- Colonne à gauche, plan de travail stable et résistant
- Facile nettoyage et manutention: racloir démontables
- Moteur grande vitesse, autoventilé, frein électronique
- Dispositif de sécurité NVR à basse tension (24V), avec bouton de marche, boutonpoussoir d'arrêt et fin de course de sécurité
- Fin de course de sécurité sur le portillon
- Sur demande: chevalet en acier inox et lames spéciales

## TRESEN-KNOCHENSÄGE AUS INOX-STAHL

- Bestes Preis/Leistungsverhältnis
- Für Lebensmitteleinzelhandel und Großgastronomie
- Aufbau und Türen aus INOX-Stahl
- Säule LINKS. Stabile und belastbare Arbeitsplatte
- Glatte Oberflächen ohne Schmutzfänger
- Einfache Instandhaltung und Reinigung: Schaber, abmontierbar
- Hochgeschwindigkeitsmotor mit selbsttätiger Belüftung und elektronischer Bremsanlage
- N.V.R. Niederspannungsgerät (24 V) Start-/Stopptaster und Not-Aus-Pilz
- Sicherheits-Endschalter an der Klappe und Spezialmesser
- Auf Anfrage: Bock aus Edelstahl und Spezialmesser

## SIERRA DE SOBREMESA EN ACERO INOX

- La mejor relación precio/prestación
- Para la venta al detalle y restauración colectiva
- Estructura y puerta en acero inox
- Columna a la izquierda. Plano de corte robusto
- Superficies lisas que no permiten la acumulación de suciedad
- Fácil de limpiar: rascadores desmontables
- Motor de alta velocidad autoventilado con freno electrónico
- Dispositivo N.V.R. a baja tensión (24 V), pulsantes start/stop; pulsante emergencia
- Final de carrera de seguridad en la portezuela
- Bajo pedido: Caballete de acero inox y hojas especiales



A/E155



A/E182

## CARATTERISTICHE TECNICHE - TECHNICAL SPECIFICATIONS - TECHNISCHE DATEN - CARACTÉRISTIQUES - ESPECIFICACIONES

|   |         | A/E155   | A/E182   |
|---|---------|----------|----------|
| Motore trifase - Threephase motor - Moteur triphase - Dph Motor - Motor trifásico                                       | kW (HP) | 0,75 (1) | 0,75 (1) |
| Motore monofase - Singlephase motor - Moteur monophasé - Eph Motor - Motor monofásico                                   | kW (HP) | 0,75 (1) | 0,75 (1) |
| N° giri motore - Motor rpm - Tr/mn moteur - Drehzahl Motor U/min - N° revoluciones motor                                | rpm     | 1.410    | 1.410    |
| Diametro volani - Wheel diam. - Diamètre volants - Schwungräder Ø - Diámetro poleas                                     | mm      | 200      | 208      |
| Dimensioni lama - Blade length - Dimensions lame - Sägenlänge - Dimensiones hoja  | mm      | 1.550x16 | 1.820x16 |
| Profondità di taglio - Cut deepness - Profondeur de coupe - Schnittiefe - Profundidad de corte                          | mm      | 170      | 180      |
| Altezza di taglio - Cut height - Hauteur de coupe - Schnitthöhe - Altura de corte                                       | mm      | 215      | 249      |
| Dimensioni piano di lavoro - Size work plan - Dimensions plan de travail - Arbeitsplatte - Dimensiones plano de trabajo | mm      | 390x435  | 400x435  |
| Velocità di taglio - Cutting speed - Vitesse de coupe - Schnittgeschwindigkeit - Velocidad de corte                     | m/sec   | 15       | 16       |
| Peso TF/MF - Weight TPH/SPH - Poids TPH/MN - Gewicht DPH/EPH - Peso TF/MF   | kg      | 36/37    | 47/48    |

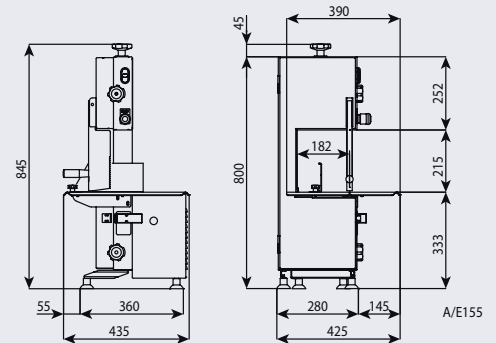

A/E155

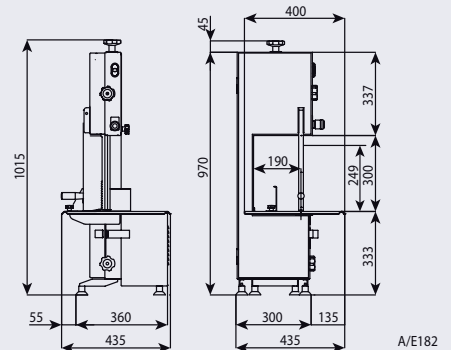

A/E182



Macchina conforme alle norme CE in materia di igiene e di sicurezza.

The machine complies with CE standards in terms of hygiene and safety.